

小型电气比例控制阀

PVQ30 系列

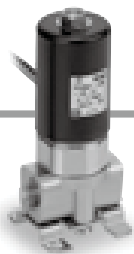

直接配管型



底板配管型

型号表示方法

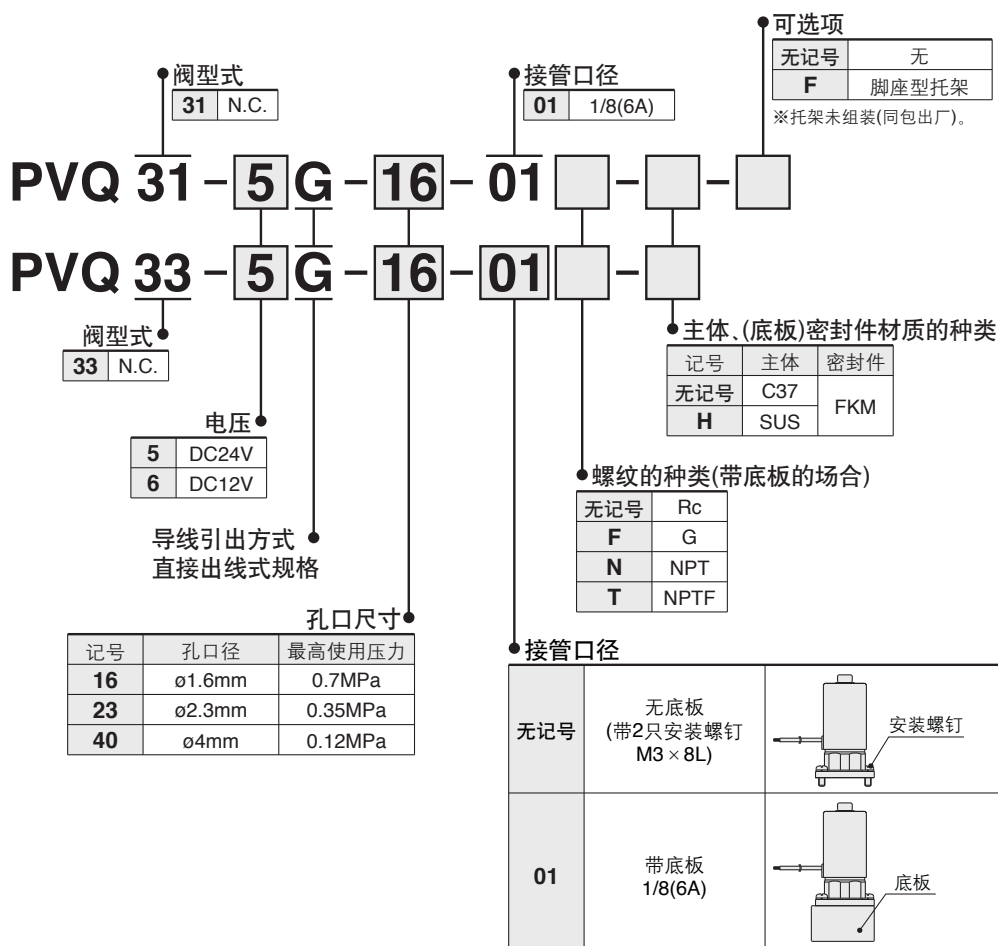

规格

标准规格	阀结构	直动式座阀	
	使用流体	空气、惰性气体	
	密封件材质	FKM	
	本体材质	C37(标准)、SUS	
	使用流体温度	0~+50°C	
	环境温度 ^{注1)}	0~+50°C	
	动作方式	N.C.(常断)	
	安装方向	自由	
	保护等级	IP40	
	连接口径	Rc1/8	
线圈规格	使用电压	DC24V	DC12V
	线圈电流	0~165mA	0~330mA
	消耗功率	0~4W	
	线圈绝缘	B种	

特性规格	孔口径 mmø	1.6	2.3	4.0
	最高动作压力差 MPa ^{注2)}	0.7	0.35	0.12
	最高使用压力 MPa	1MPa		
	最低使用压力 MPa(真空) ^{注3)}	0(0.1Pa.abs)		
	流量 L/min(最高动作压力差时)	0~100		0~75
	迟滞(最高动作压力差时)	10%以下		13%以下
	重复精度(最高动作压力差时)	3%以下		
	起动电流值(最高动作压力差时)	50%以下		65%以下

注1)环境温度是阀接近部(约1mm)的温度。

单体的场合,周围温度50°C连续通电(最大电流施加时),则线圈外表面温度为100°C。根据使用条件,温度会有变动,作为实际使用范围,线圈外表面温度应在100°C以下。

注2)最高动作压力差在阀开、闭时,表示动作上可允许的最高压力差(1次侧压力和2次侧压力之差)。

压力差一旦超过各孔口最高动作压力差,就会产生漏气。

注3)真空规格场合,动作压力范围为0.1Pa·(abs)~最高动作压力差。

A(2)端口可在真空压力下使用。

- ARJ
- AR425 ~935
- ARX
- AMR
- ARM
- ARP
- IR
- IRV
- VEX
- SRH
- SRP
- SRF
- VCHR
- ITV
- IC
- ITVX
- PVQ**
- VEF
- VEP
- VER
- VEA
- VY1
- VBA
- VBAT
- AP100

PVQ30 系列

流量特性

空气

PVQ30(φ1.6)

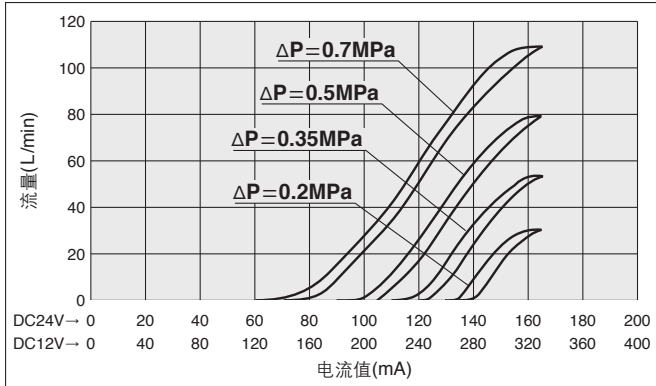

PVQ30(φ2.3)

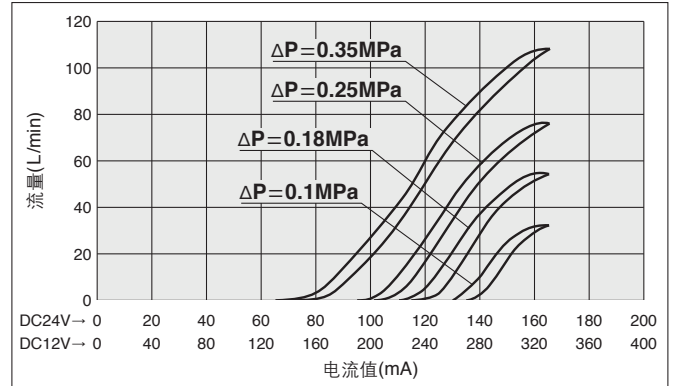

PVQ30(φ4.0)

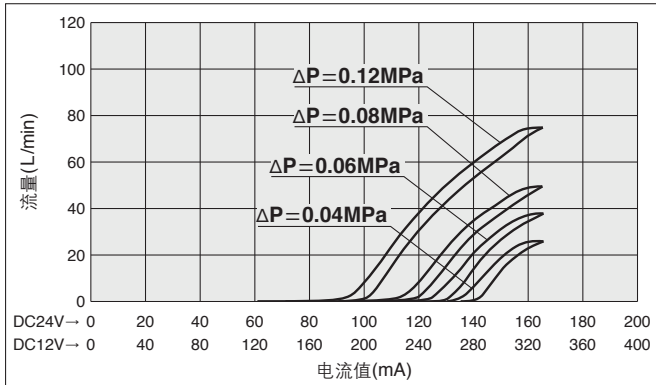

注)流量随个体差及配管条件而有差异。
参考流量特性图,按照对必要流量有充分余量的标准来选定型号。

结构图

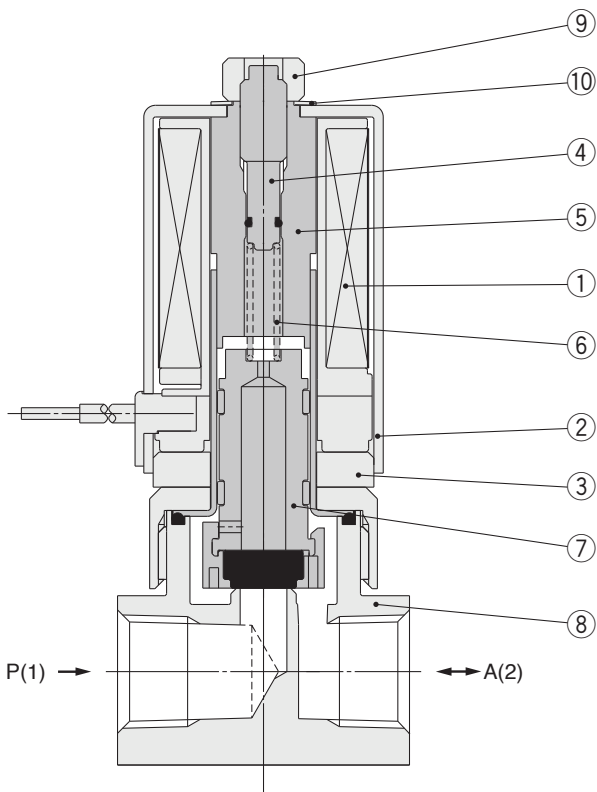

组成零部件

序号	名称	材质	备注
1	电磁线圈组件	—	
2	线圈罩	SPCE	
3	磁气板	SUY	
4	调整螺杆	SUS	
5	导筒组件	SUS	
6	复位弹簧	SUS	
7	可动铁芯组件	SUS, PPS, PTFE, FKM	
8	主体	C37或SUS	
9	螺母	钢	
10	波形垫圈	SUS	
11	内十字盘头小螺钉	钢	M3 × 0.5 × 8L 2只
12	底板	C36或SUS	仅底板配管型 型号: PVQ30-15□-01□
13	O形圈	FKM	
14	O形圈	FKM	

可选项(仅直接配管型)

• 托架组件: VDW20-15A-1

底板型号

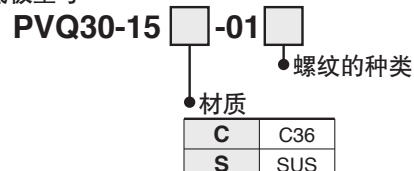

外形尺寸图

PVQ31

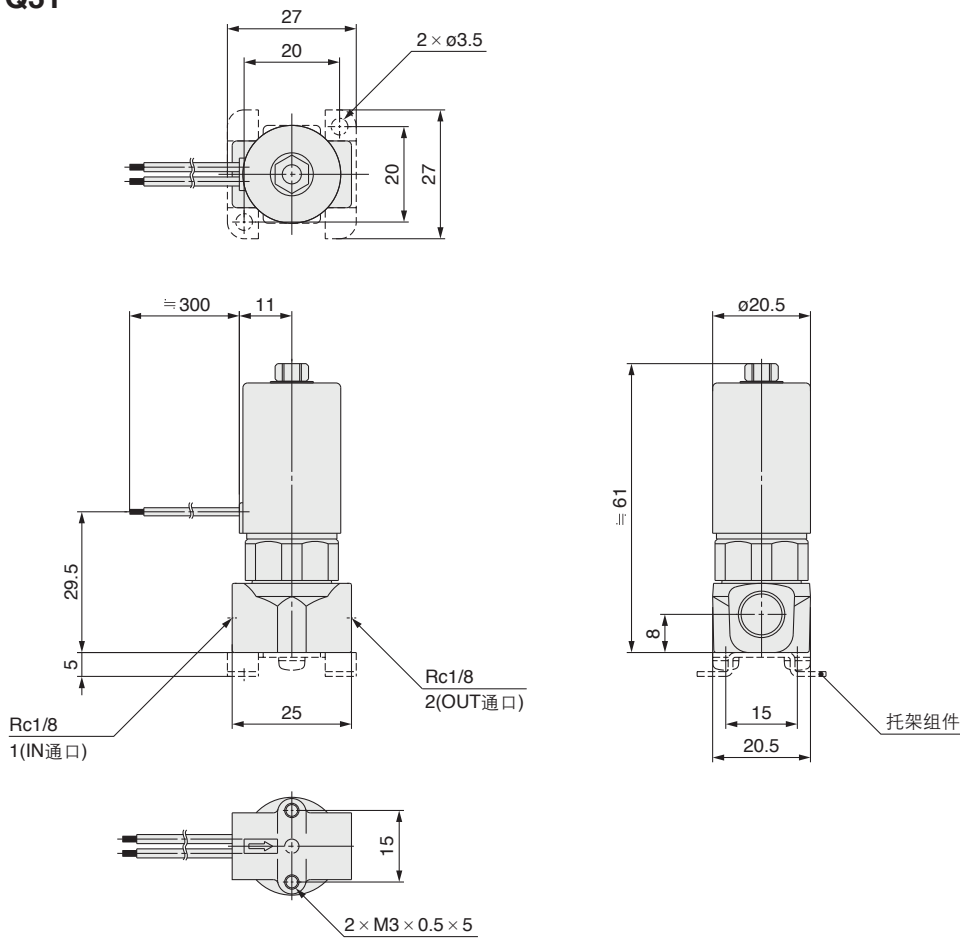

PVQ33

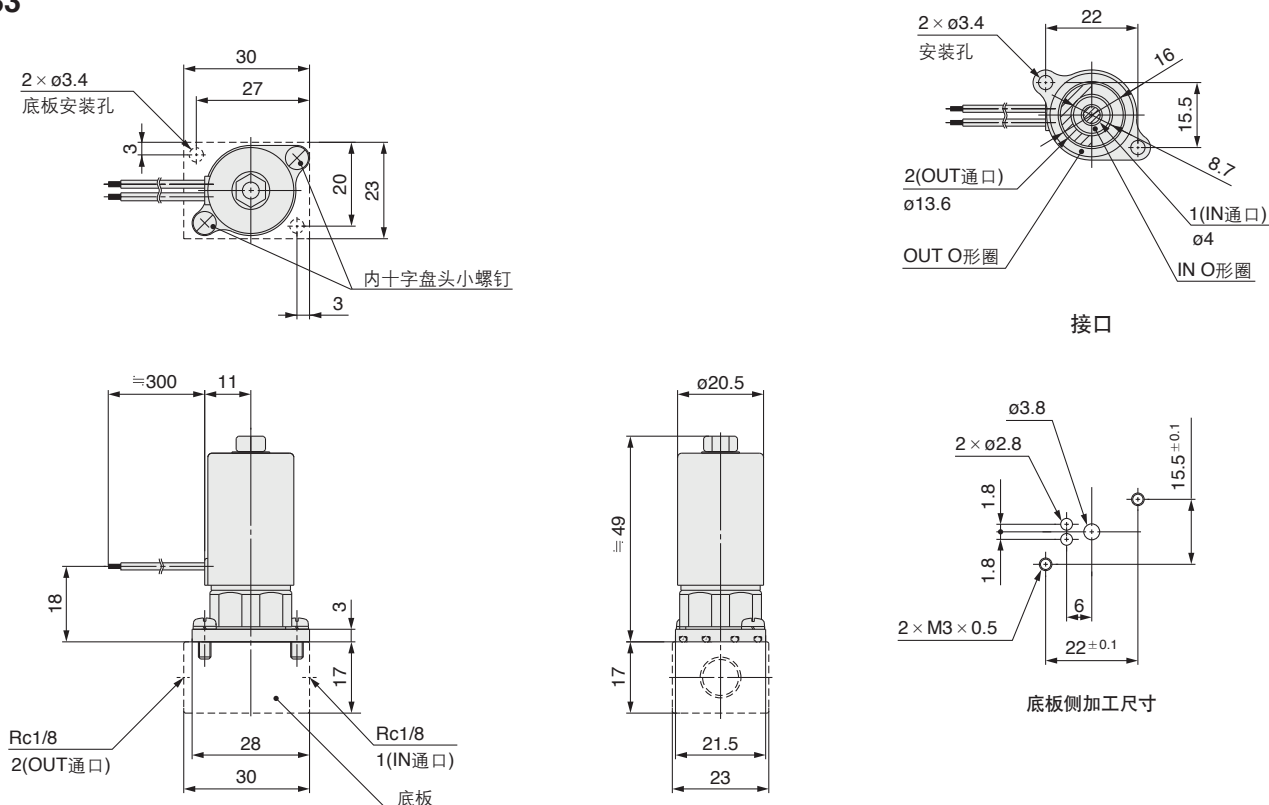

ARJ
AR425 ~935
ARX
AMR
ARM
ARP
IR
IRV
VEX
SRH
SRP
SRF
VCHR
ITV
IC
ITVX
PVQ
VEF
VEP
VER
VEA
VY1
VBA
VBAT
AP100

PVQ 系列 用语解释

■比例控制

与输入信号(电流)成比例的控制流体的情况。

■最高动作压力差

在阀开、闭时,表示动作上可允许的最高压力差(1次侧压力和2次侧压力之差)。

■最高使用压力

表示在1次侧上可加压的最高压力。

(比例阀内部的压力差在最高动作压力差以下是必要的。)

■孔口径

是比例阀的阀体密封部分的孔径。没有用有效截面积表示。

■迟滞

表示电流上升时和下降时(同一电流时)的最大的流量差。

(用最大流量除之为百分比)

■重复精度

表示在施加同一电流时,输出的流量的偏差。

(用最大流量除之为百分比)

■起动电流值

表示从流量0状态让电流值上升到实际有流量输出时的电流值。

(用额定电流值除之为百分比)